

**AVERTISSEMENT :**  
 L'assemblage de l'appareil comprend des petites pièces. Ces dernières présentent un danger d'étouffement.  
 (Le code de fabrication se trouve sur la partie inférieure arrière de l'aspirateur)  
 N° de modèle : \_\_\_\_\_  
 Code de fabrication : \_\_\_\_\_  
 Consignez les renseignements ci-dessous pour pouvoir les consulter rapidement.

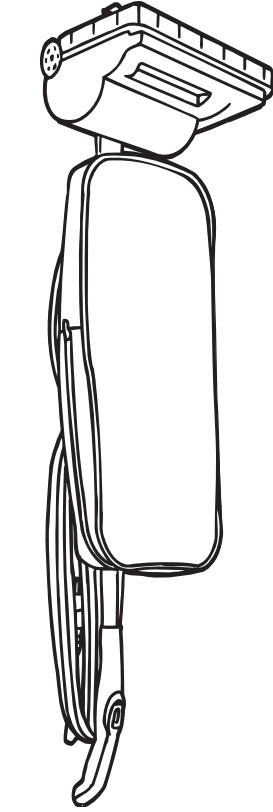

- Veuillez lire soigneusement ces instructions avant d'utiliser votre aspirateur-balai commercial.
- Nous pouvons vous aider à assembler votre aspirateur et à répondre à vos questions. Pour cela composez le :

**1-800-321-1134**  
**(É.U. et Canada)**  
**www.royalvacuums.com**

**MANUEL DU PROPRIÉTAIRE**  
 Notice d'utilisation et d'entretien

**ROYAL**  
 APPLIANCE MFG. CO.

**ROYAL**  
 APPLIANCE MFG. CO.

**OWNER'S MANUAL**  
 Operating and Servicing  
 Instructions



- Please read these instructions carefully before using your Commercial Upright.
- Let us help you put your vacuum together or answer any questions, call:

**1-800-321-1134**  
**(USA & Canada)**  
**www.royalvacuums.com**

**⚠ WARNING:**  
 Cleaner assembly may include small parts. Small parts can present a choking hazard.

For quick reference, please record your vacuum information below.

Model #: \_\_\_\_\_  
 Mfg. Code: \_\_\_\_\_  
 (Mfg. code located on the lower backside of cleaner)

**THIS VACUUM IS INTENDED FOR COMMERCIAL USE ONLY.**

## **IMPORTANT SAFETY INSTRUCTIONS**

When you use an appliance, basic precautions should always be followed, including the following:

- **READ ALL INSTRUCTIONS BEFORE USING THE APPLIANCE.**
- **ALWAYS FOLLOW THESE SAFETY INSTRUCTIONS.**
- **DO NOT LEAVE VACUUM CLEANER UNATTENDED WHEN PLUGGED IN.**
- **WARNING: FULLY ASSEMBLE CLEANER BEFORE OPERATING.**
- **WARNING: THE CORDS, WIRES, AND/OR CABLES SUPPLIED WITH THIS PRODUCT CONTAINS CHEMICALS, INCLUDING LEAD OR LEAD COMPOUNDS, KNOWN TO THE STATE OF CALIFORNIA TO CAUSE CANCER AND BIRTH DEFECTS OR OTHER REPRODUCTIVE HARM. WASH HANDS AFTER USING.**

## **WARNING: TO REDUCE THE RISK OF FIRE, ELECTRIC SHOCK OR INJURY:**

- Do not leave appliance when plugged in. Unplug from outlet when not in use and before servicing.
- Do not use outdoors or on wet surfaces.
- Do not allow to be used as a toy. Close attention is necessary when used by or near children.
- Use only as described in this manual. Use only manufacturer's recommended attachments.
- Do not use with damaged cord or plug. If appliance is not working as it should, has been dropped, damaged, left outdoors, or dropped into water, return it to a service center for inspection. Call 1-800-321-1134 for the nearest service center.
- Do not pull or carry by cord, use cord as a handle, close a door on cord, or pull cord around sharp edges or corners. Do not run appliance over cord. Keep cord away from heated surfaces.
- Do not unplug by pulling on cord. To unplug, grasp the plug, not the cord.
- Do not handle plug or appliance with wet hands.
- Do not put any object into openings. Do not use with any opening blocked; keep free of dust, lint, hair and anything that may reduce air flow.
- Keep hair, loose clothing, fingers, and all parts of body away from openings and moving parts.
- Turn off all controls before unplugging.
- Use extra care when cleaning on stairs.
- Do not use to pick up flammable or combustible liquids, such as gasoline, or use in areas where they may be present.
- Look on your vacuum cleaner and follow all label and marking instructions.
- Use only a 17 gauge or higher 3-wire SJT extension cord with this cleaner. Using a cord of different type or AWG may result in increased risk of fire or electric shock.
- Keep end of hose, wands and other openings away from your face and body.

**CET APPAREIL A ÉTÉ CONÇU EXCLUSIVEMENT POUR UN USAGE COMMERCIAL.**  
**CONSIGNES DE SÉCURITÉ IMPORTANTES**  
Lorsque vous utilisez un appareil ménager, vous devez prendre certaines précautions de sécurité, telles que :

- LISEZ TOUTES LES INSTRUCTIONS AVANT D'UTILISER L'APPAREIL.
- RESPECTEZ TOUJOURS À LA LETTRE CES CONSIGNES DE SÉCURITÉ.
- NE LAISSEZ PAS L'APPAREIL SANS SURVEILLANCE QUAND IL EST BRANCHÉ.
- VÉRIFIEZ RÉGULIÈREMENT LES FILTRES À NETTOYER OU À REMPLACER.
- AVERTISSEMENT : MISE EN GARDE - ASSEMBLEZ ENTièrement L'ASPIRATEUR AVANT DE LE METTRE EN MARCHÉ.
- AVERTISSEMENT : LES CORDONS, FILS ÉLECTRIQUES ET/OU CÂBLE FOURNIS AVEC CE PRODUIT CONTIENNENT DES PRODUITS CHIMIQUES Y COMPRIS DU PLOMB OU DES COMPOSÉS DU PLOMB CONNU PAR L'ÉTAT DE CALIFORNIE POUR SON EFFET CANCÉRIÈRE, POUVANT ENTRÂNER DES MALFORMATIONS CONGÉNITALES OU ENDOMMAGER LES ORGANES DE REPRODUCTION. LAVEZ-VOUS LES MAINS APRÈS TOUTE UTILISATION.

## **AVERTISSEMENT : POUR RÉDUIRE LES RISQUES D'INCENDIE, DE DÉCHARGE ÉLECTRIQUE ET DE BLESSURE :**

- Ne laissez jamais l'appareil sans surveillance quand il est branché. Débranchez-le quand il n'est pas utilisé ainsi qu'avant de procéder à son entretien.
- N'utilisez pas l'appareil à l'extérieur ou sur des surfaces mouillées.
- Ne laissez pas les enfants jouer avec l'appareil. Exercez une surveillance étroite quand l'appareil est utilisé par les enfants ou à proximité de ceux-ci.
- Utilisez l'appareil en respectant à la lettre les consignes de ce manuel. Utilisez seulement les accessoires recommandés par le fabricant.
- N'utilisez pas l'appareil si la fiche ou le cordon est endommagé. Si l'aspirateur ne fonctionne pas comme prévu, s'il est tombé, s'il a été endommagé, laissez à l'extérieur ou s'il est tombé dans l'eau, expédiez-le à un centre de réparation pour qu'il soit vérifié. Téléphoner au 1-800-321-1134 pour savoir quel est le centre de réparation le plus proche.

- Ne tirez pas l'appareil par son cordon, ne vous servez pas du cordon comme poignée, ne fermez pas de portes sur le cordon et ne tirez pas le cordon sur des coins ou bords tranchants. Évitez de passer l'appareil sur le cordon d'alimentation.
- Gardez le cordon à l'écart des surfaces chaudes.
- Débranchez pas l'appareil en tirant sur le cordon. Pour le débrancher, tirez sur la fiche et non sur le cordon.
- Ne manipulez pas la fiche ou l'aspirateur avec les mains mouillées.
- N'insérez pas d'objets dans les orifices. N'utilisez pas l'appareil si ses orifices sont obstrués; enlevez de ces dernières la poussière, les peluches, les cheveux et tout ce qui pourrait réduire le débit d'air.
- Gardez vos cheveux, tout vêtement ample, vos doigts et toute partie du corps loin des ouvertures et des pièces en mouvement.

- Fermez toutes les commandes avant de débrancher l'appareil.
- Faites bien attention quand vous nettoyez les marches d'escalier.
- N'aspirez aucun liquide inflammable ou combustible tel que de l'essence ; n'utilisez

- pas l'appareil en présence de ce type de matériaux.
- Examinez votre aspirateur et suivez toutes les instructions inscrites sur les étiquettes. Utilisez uniquement une rallonge de calibre 17 ou plus à trois fils de type SJT avec cet aspirateur. L'utilisation d'une rallonge d'un calibre différent (AWG) peut augmenter les risques d'incendie ou de choc électrique.
- Gardez le bout du tuyau, les tubes et autres ouvertures à l'écart de votre visage et de votre corps. Gardez vos mains, vos pieds, vos cheveux et vos vêtements à distance des pièces mobiles, tout spécialement de la brosse rotative.
- N'utilisez pas cet appareil sans son sac à poussière ni ses filtres.
- Évitez d'aspirer tout ce qui brûle ou fume, comme les cigarettes, les allumettes et les cendres chaudes.
- Brancher à une prise de courant avec contact de mise à la terre seulement. voir instructions de mise à la terre.

## VEUILLEZ CONSERVER CES INSTRUCTIONS

### ENTRETIEN :

**AVERTISSEMENT : AFIN DE RÉDUIRE LES RISQUES DE BLESSURE CORPORELLE, DÉBRANCHEZ L'APPAREIL AVANT DE PROCÉDER À L'ENTRETIEN.** Prenez soin de votre aspirateur afin de pouvoir vous en servir longtemps. 1. N'utilisez que les pièces de rechange Royal®. 2. Changez souvent le sac à poussière. 3. De temps en temps, retirez le rouleau-brosse et nettoyez les débris engrangés dans ses extrémités afin que la brosse continue à pivoter sans problème.

### INSTRUCTIONS DE MISE À LA TERRE

Cet appareil doit être mis à la terre. En cas de mauvais fonctionnement ou de panne, la mise à la terre offre un conduit de moindre résistance au courant électrique ce qui réduit les risques d'électrocution. Cet appareil est équipé d'un cordon d'alimentation muni d'un conducteur et d'une prise de terre. La fiche doit être branchée sur une prise appropriée, installée correctement et mise à la terre en vertu des règlements et législations locales.

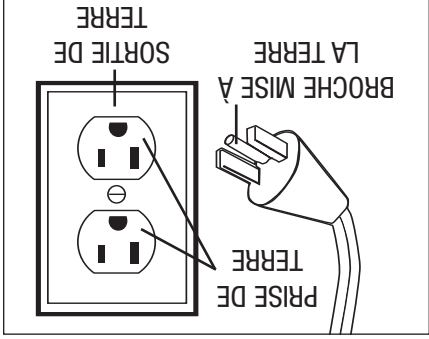

**AVERTISSEMENT :** Si le conducteur de mise à la terre n'est pas bien connecté, vous pouvez vous électrocuter. Consultez un électricien qualifié ou un technicien spécialisé si n'êtes pas sûr que la prise est correctement mise à la terre. Ne modifiez jamais la fiche fournie avec l'appareil - Si elle n'est pas compatible avec votre prise murale, demandez à un électricien qualifié d'installer une prise compatible.

Cet appareil doit être utilisé sur un circuit nominal de 120 volts et il est équipé d'une prise de mise à la terre ressemblant à celle de l'illustration ci-dessus. Assurez-vous que l'appareil n'est pas branché sur une prise dont la configuration est identique à celle de la fiche. Cet appareil ne peut être utilisé avec un adaptateur.

- Keep your hands, feet, hair and clothing away from moving parts; especially the revolving brush.
- Do not use the vacuum cleaner without dust bag and/or filters in place.
- Do not pick up anything that is burning or smoking, such as cigarettes, matches, or hot ashes.
- Connect to a properly grounded outlet only. See Grounding Instructions.

## SAVE THESE INSTRUCTIONS

### MAINTENANCE:

**WARNING: TO REDUCE THE RISK OF PERSONAL INJURY - UNPLUG CLEANER BEFORE SERVICING.**

Proper maintenance of your cleaner will assure continued effective cleaning performance.

1. Always use genuine Royal® replacement parts.
2. Change paper bag frequently.
3. Occasionally remove brushroll and clean debris from end caps to keep brush rotating smoothly.

### GROUNDING INSTRUCTIONS

This appliance must be grounded. If it should malfunction or breakdown, grounding provides a path of least resistance for electric current to reduce the risk of electric shock. This appliance is equipped with a cord having an equipment-grounding conductor and grounding plug. The plug must be inserted into an appropriate outlet that is properly installed and grounded in accordance with all local codes and ordinances.

**WARNING:** Improper connection of the equipment-grounding conductor can result in a risk of electric shock. Check with a qualified electrician or service person if you are in doubt as to whether the outlet is properly grounded. Do not modify the plug provided with the appliance--if it will not fit the outlet, have a proper outlet installed by a qualified electrician.

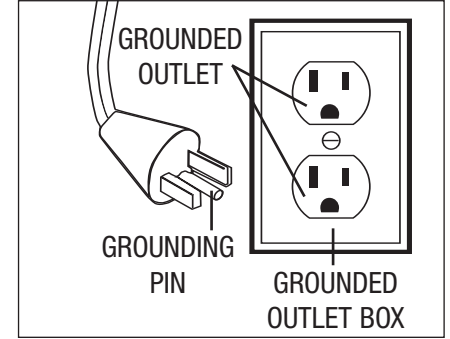

This appliance is for use on a nominal 120-volt circuit and has a grounding attachment plug that looks like the plug illustrated in the sketch above. Make sure that the appliance is connected to an outlet having the same configuration as the plug. No adaptor should be used with this appliance.

## CONGRATULATIONS

You are now the proud owner of a Royal® Commercial Upright. We trust your new purchase will bring you many years of satisfaction.

Our company has designed and developed this product with you in mind.

We are very proud of our products and hope that you are equally satisfied with their quality and performance.

Thank you for your support of Royal® products.  
Visit our website at [www.royalvacuums.com](http://www.royalvacuums.com)

## TABLE OF CONTENTS

Safety Instructions . . . . .	Page 2, 3
Features . . . . .	Page 5
How to Assemble . . . . .	Page 6
How To Operate. . . . .	Page 6
Paper Bag: Removal & Replacement . . . . .	Page 7
Belt or Brushroll: Removal & Replacement . . . . .	Page 8
Edge Cleaning Bristles: Removal & Replacement. . . . .	Page 9
Troubleshooting Guide. . . . .	Page 9

## LIMITED WARRANTY

To the consumer, Royal Appliance Mfg. Co. warrants this vacuum cleaner to be free of defects in material or workmanship commencing upon the date of the original purchase. Refer to your vacuum cleaner carton for the length of warranty and save your original sales receipt to validate start of warranty period.

If the vacuum cleaner should become defective within the warranty period, we will repair or replace any defective parts free of charge. The complete machine must be delivered prepaid to any ROYAL® Authorized Sales & Warranty Service Station. Please include complete description of the problem, day of purchase, copy of original sales receipt and your name, address and telephone number. If you are not near a Warranty Station, call the factory for assistance at USA & Canada: 1-800-321-1134. Use only genuine Royal® replacement parts.

The warranty does not include unusual wear, damage resulting from accident or unreasonable use of the vacuum cleaner. This warranty does not cover brushes, bags, flat belts, filters and bulbs. This warranty does not cover unauthorized repairs. This warranty gives you specific legal rights and you may also have other rights (Other rights may vary from state to state in the USA).

**IMPORTANT: USE ONLY GENUINE ROYAL® REPLACEMENT PARTS.  
NOTE: RETURN WARRANTY CARD TO REGISTER YOUR CLEANER.**

## FÉLICITATIONS !

Vous êtes désormais l'heureux propriétaire d'un aspirateur-balai commercial Royal®. Nous sommes persuadés que cet appareil vous satisfera pendant plusieurs années.

Nous avons conçu ce produit pour vous faciliter la vie.

Nous sommes très fiers de nos produits et nous espérons que vous serez aussi satisfait que nous de leur qualité et de leur performance.

Merci d'utiliser les produits Royal®.

Visitez notre site Web : [www.royalvacuums.com](http://www.royalvacuums.com)

## TABLE DES MATIÈRES

Consignes de sécurité . . . . .	Page 2, 3
Caractéristiques . . . . .	Page 5
Assemblage . . . . .	Page 6
Utilisation de l'appareil . . . . .	Page 6
Sac en papier : enlèvement et remplacement . . . . .	Page 7
Courroie et rouleau-brosse : retrait et réinstallation . . . . .	Page 8
Crins de nettoyage des rebords : retrait et réinstallation . . . . .	Page 9
Guide de dépannage . . . . .	Page 9

## GARANTIE LIMITÉE

Royal Appliance Mfg. Co. garantit au consommateur que cet aspirateur est exempt de vices de matériel ou de fabrication à compter de sa date d'achat d'origine. Consultez le carton d'emballage de l'appareil pour déterminer la durée de la garantie et conservez votre reçu d'achat d'origine pour justifier la date d'entrée en vigueur de la période de garantie.

Si l'appareil tombe en panne pendant la période couverte par la garantie, nous réparerons ou remplacerons gratuitement toute pièce défectueuse. L'appareil entier doit être renvoyé port payé à n'importe quel point de vente ou de réparation sous garantie de ROYAL®. Veuillez inclure une description détaillée du problème, la date d'achat, une copie du reçu d'achat d'origine ainsi que vos nom, adresse et numéro de téléphone. Si aucun centre de réparation ne se trouve dans votre région, appelez l'usine au 1-800-321-1134, au CANADA et aux ÉTATS-UNIS. N'utilisez que les pièces de rechange Royal®.

Cette garantie ne couvre pas l'usure inhabituelle, les dommages causés par les accidents ou un usage abusif de l'appareil. Elle ne couvre pas non plus les brosses, les courroies plates, les filtres et les ampoules. Cette garantie ne couvre pas les réparations non autorisées. Cette garantie vous offre des droits spécifiques mais il se peut que vous ayez d'autres droits (Ces derniers varient d'état à état au sein des États-Unis).

**IMPORTANT : N'UTILISEZ QUE LES PIÈCES DE RECHANGE ROYAL® AUTHENTIQUES.  
REMARQUE : RENVOYEZ LA FICHE DE GARANTIE POUR ENREGISTRER  
VOTRE ASPIRATEUR.**

**FEATURES**

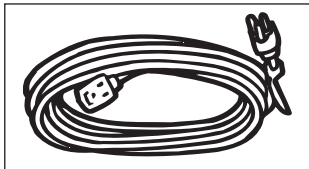

**RALLONGE**

1. Manche de la poignée
2. Interrupteur marche/arrêt
3. Partie supérieure de la poignée
4. Fermeture éclair
5. Sac extérieur en toile
6. Suceur
7. Pare-choc
8. Crins de nettoyage des rebords

**AVANT**

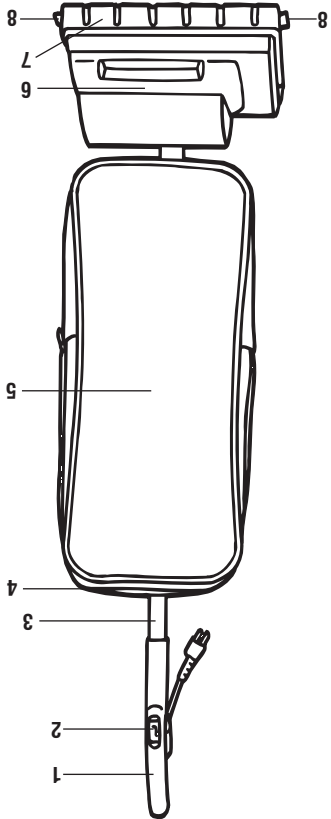

**AVANT**

**ARRIÈRE**

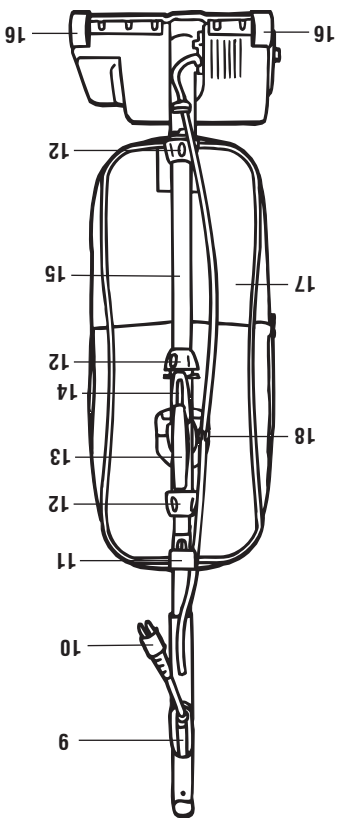

**ARRIÈRE**

9. Dispositif d'enroulement supérieur du cordon
10. Cordon spirale
11. Dispositif de blocage du cordon
12. Bagues
13. Poignée de transport
14. Dispositif d'enroulement du cordon
15. Poignée inférieure
16. Pousser
17. Poche de sac
18. Guide du cordon

**CARACTÉRISTIQUES**

**FRONT**

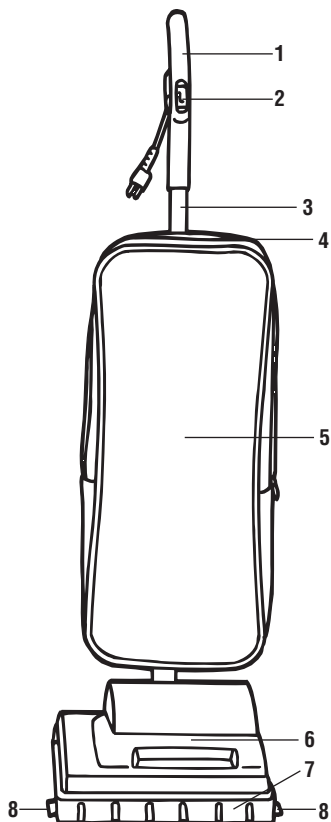

**FRONT**

1. Handle Grip
2. ON/OFF Switch
3. Upper Handle
4. Zipper
5. Outer Cloth Bag
6. Nozzle
7. Bumper
8. Edge Cleaning Bristles

**BACK**

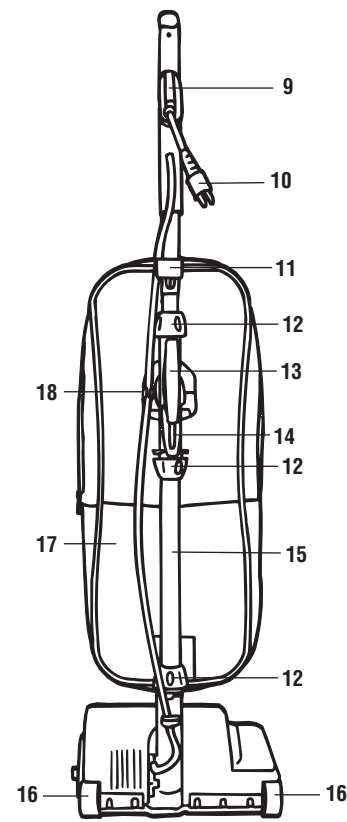

**BACK**

9. Upper Cord Wrap
10. Pigtail Power Cord
11. Cord Lock
12. Collars
13. Carry Handle
14. Lower Cord Wrap
15. Lower Handle
16. Wheels
17. Bag Pocket
18. Cord Clip

**EXTENSION CORD**

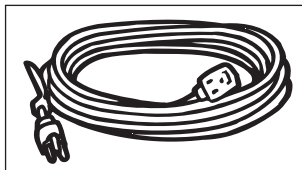





# BELT OR BRUSHROLL: REMOVAL & REPLACEMENT

TOOL REQUIRED: PHILLIPS OR FLATHEAD SCREWDRIVER

**WARNING:** TO REDUCE THE RISK OF INJURY FROM MOVING PARTS - UNPLUG BEFORE SERVICING.

**BELT STYLE 18** For Belt Style 18 replacements, please call 1-800-321-1134 or visit our website at [www.royalvacuums.com](http://www.royalvacuums.com) to locate a dealer nearest you.

## TO REMOVE OLD BELT

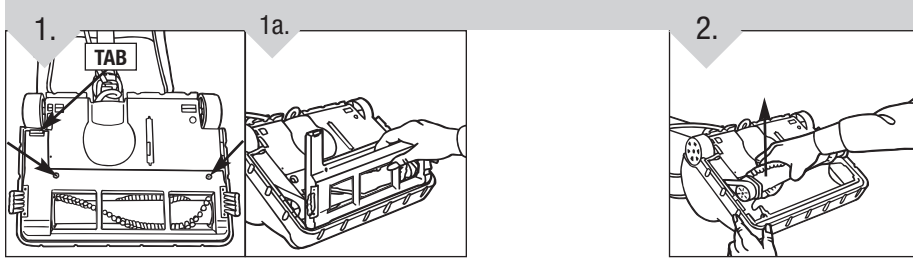

Turn cleaner over. Base should lay flat and face up. To remove nozzle guard, remove two (2) screws near rollers (Diagram 1). Release the nozzle guard by pulling tab toward the front of the cleaner and rotate/pivot the nozzle guard up to lift off (Diagram 1a).

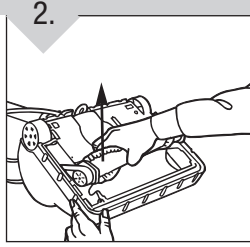

Be sure belt is off motor shaft. Lift and remove brushroll. Dispose of old belt.

## TO REPLACE NEW BELT

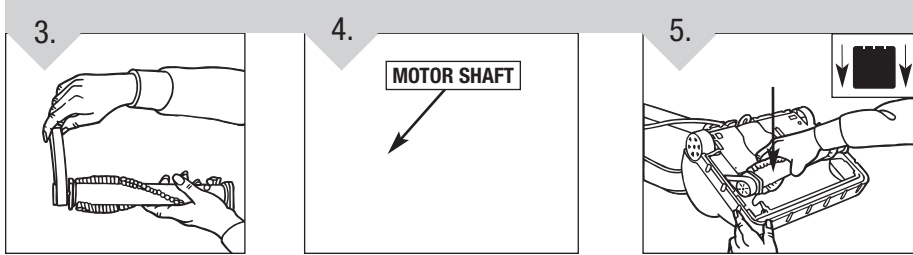

Slip brushroll through belt. Place belt in area of brushroll without bristles.

Loop belt around motor shaft.

With new belt in place, pull and slide brushroll into nozzle making sure that the brushroll end caps are in the correct orientation (see inset). Rotate brushroll manually to make sure belt is properly aligned.

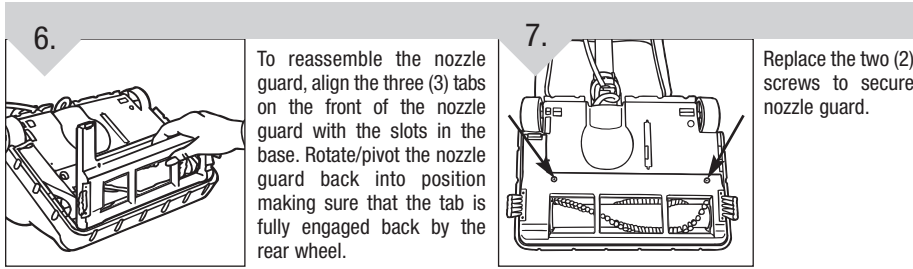

To reassemble the nozzle guard, align the three (3) tabs on the front of the nozzle guard with the slots in the base. Rotate/pivot the nozzle guard back into position making sure that the tab is fully engaged back by the rear wheel.

Replace the two (2) screws to secure nozzle guard.

**COURROIE OU ROULEAU-BROSSE : RETRAIT ET REINSTALLATION**  
 OUTIL NÉCESSAIRE : TOURNEVIS PLAT OU CRUCIFORME  
 AVERTISSEMENT : POUR RÉDUIRE LE RISQUE DE BLESSURE, DÉBRANCHER L'ASPIRATEUR AVANT DE CHANGER LA COURROIE OU LA BROSSE.  
 Pour remplacer la courroie modèle 18, veuillez appeler le 1-800-321-1134 ou visiter notre site à [www.royalvacuums.com](http://www.royalvacuums.com) pour connaître le revendeur le plus proche.

**18**  
 MODÈLE DE COURROIE

## POUR ENLEVER LA COURROIE

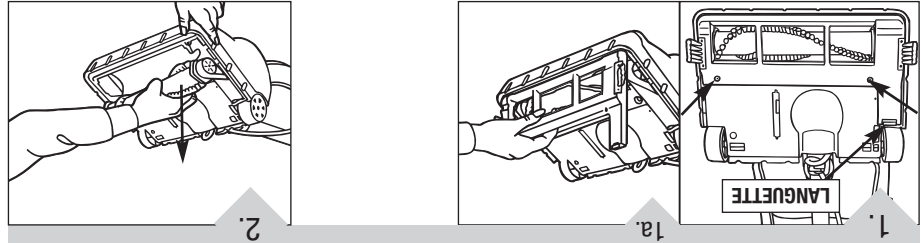

Retournez l'aspirateur. La base doit être à plat et tournée vers le haut. Pour enlever le dispositif de protection du suceur, retirez les deux (2) vis situées près des rouleaux (illustration 1). Dégagez le dispositif de protection du suceur en tirant la languette vers l'avant de l'aspirateur et faites tourner/pivoter le dispositif de protection vers le haut pour l'enlever (illustration 1a).

## POUR METTRE EN PLACE LA NOUVELLE LA COURROIE

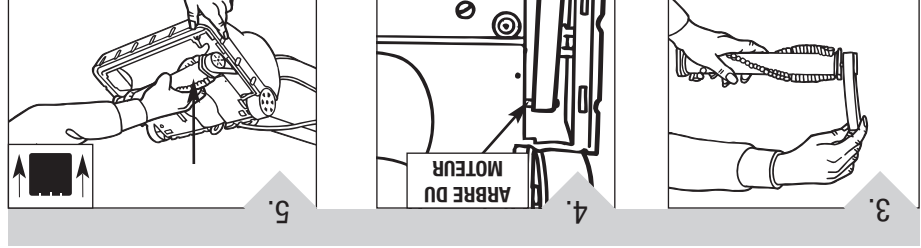

Faites glisser le rouleau-brosse à travers la courroie. Placez la courroie dans la partie du rouleau-brosse n'ayant pas de crins.

Une fois la nouvelle courroie installée, tirez et glissez le rouleau-brosse dans le suceur en veillant à ce que les extrémités du rouleau-brosse soient orientées correctement (en médaillon). Faites pivoter le rouleau-brosse à la main pour vous assurer que la courroie est alignée correctement.

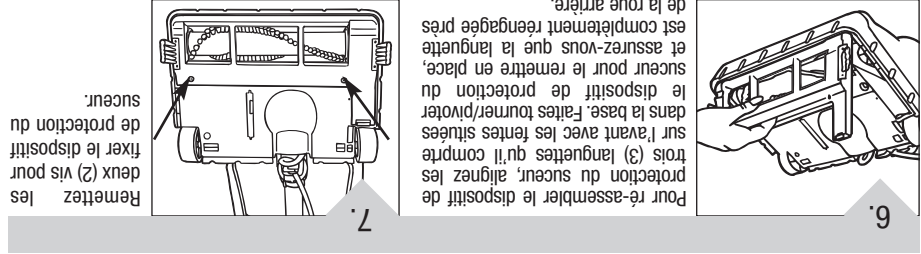

Pour ré-assembler le dispositif de protection du suceur, alignez les trois (3) languettes qu'il compte sur l'avant avec les fentes situées dans la base. Faites tourner/pivoter le dispositif de protection du suceur pour le remettre en place, et assurez-vous que la languette est complètement réengagée près de la roue arrière.

Remettez les deux (2) vis pour fixer le dispositif de protection du suceur.



## CRINS DE NETTOYAGE DES REBORDS : RETRAIT ET REMPLACEMENT

OUTIL NÉCESSAIRE : TOURNEVIS PLAT OU CRUCIFORME  
 AVERTISSEMENT : POUR RÉDUIRE LE RISQUE DE BLESSURE, DÉBRANCHER L'ASPIRATEUR AVANT DE CHANGER LA COURROIE OU LA BROSSSE.

Pour obtenir des crins de nettoyage veuillez appeler le 1-800-321-1134 ou visiter le site [www.royalvacuums.com](http://www.royalvacuums.com) pour connaître l'adresse du distributeur le plus proche.

### REMPLEMENT DES CRINS DE NETTOYAGE DES REBORDS

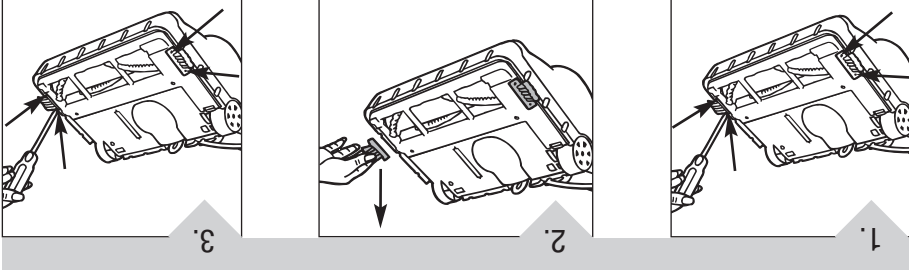

Enlevez les deux (2) vis situées sur chaque crin de nettoyage des rebords.  
 Enlevez et jetez les crins usés, puis remplacez-les par des crins neufs de chaque côté.  
 Remettez les quatre (4) vis pour fixer.

## GUIDE DE DÉPANNAGE

AVERTISSEMENT : POUR RÉDUIRE LE RISQUE DE SE BLESSER, DÉBRANCHER L'ASPIRATEUR AVANT LE SERVICE

PROBLÈME	CAUSE POSSIBLE	SOLUTION POSSIBLE
L'appareil ne fonctionne pas	1. La fiche du cordon d'alimentation n'est pas bien insérée dans la prise de courant. 2. Le cordon spirale et le cordon d'alimentation ne sont pas branchés ou débranchés complètement. 3. Un fusible est grillé ou le disjoncteur est déclenché. 4. L'appareil doit être entretenu.	1. Branchez fermement le cordon d'alimentation. 2. Poussez fermement les cordons ensemble pour les brancher complètement. 3. Vérifiez le fusible ou le disjoncteur. Remplacez le fusible ou réenclenchez le disjoncteur. 4. Apportez l'appareil au centre de réparation ou téléphonez au 1-800-321-1134.
L'appareil n'aspire pas ou n'a qu'une faible suction	1. Le sac en papier n'est pas installé correctement. 2. Le sac en papier est plein. 3. Le rouleau-brosse est usé. 4. La courroie est cassée ou usée.	1. Consultez à nouveau la section sur la poussière - Pg. 7. 2. Remplacez le sac en papier - Pg. 7. 3. Remplacez le rouleau-brosse - Pg. 8. 4. Remplacez la courroie - Pg. 8.
De la poussière s'échappe de l'aspirateur	1. Le sac en papier est plein. 2. Le sac en papier n'est pas installé correctement.	1. Videz le sac à poussière - Pg. 7. 2. Consultez à nouveau la section sur la poussière - Pg. 7.

## TOUT AUTRE ENTRETIEN DOIT ÊTRE EFFECTUÉ PAR UN REPRÉSENTANT AUTORISÉ SERVICE À LA CLIENTÈLE : (1-800-321-1134)

Pour obtenir de l'aide supplémentaire, consultez les Pages jaunes afin de connaître les dépôts autorisés. Les coûts de transport aller-retour à partir de l'endroit où sont effectuées les réparations doivent être défrayés par le propriétaire de l'appareil. Les pièces réparables utilisées dans cet appareil peuvent facilement être remplacées et sont disponibles auprès des dépôts ou revendeurs Royal® autorisés. Identifiez toujours l'aspirateur par le numéro du modèle et le code de fabrication lorsque vous demandez des informations ou que vous commandez des pièces de rechange. (Le numéro de modèle figure au bas de l'appareil).

## EDGE CLEANING BRISTLES: REMOVAL & REPLACEMENT

TOOL REQUIRED: PHILLIPS OR FLATHEAD SCREWDRIVER  
**WARNING:** TO REDUCE THE RISK OF INJURY FROM MOVING PARTS - UNPLUG BEFORE SERVICING.

For bristle replacements, please call 1-800-321-1134 or visit our website at [www.royalvacuums.com](http://www.royalvacuums.com) to locate a dealer nearest you.

### TO REPLACE EDGE CLEANING BRISTLES

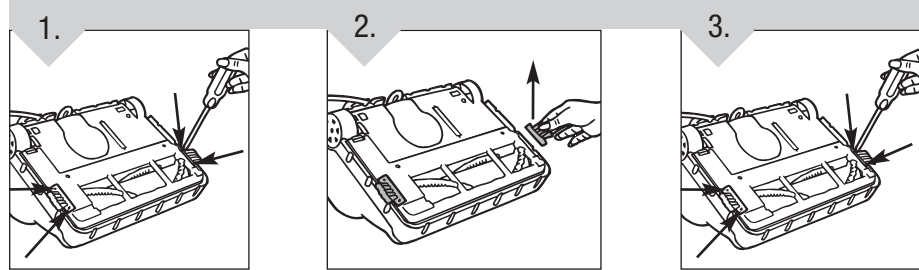

Remove two (2) screws from each edge cleaning bristle.  
 Remove and dispose of old bristles and replace with new bristles on each side.  
 Replace all four (4) screws to secure.

## TROUBLESHOOTING GUIDE

**WARNING:** TO REDUCE RISK OF PERSONAL INJURY - UNPLUG CLEANER BEFORE SERVICING

PROBLEM	POSSIBLE REASON	POSSIBLE SOLUTION
Cleaner won't run	1. Power cord not firmly plugged into outlet. 2. Pigtail and Power Cord not fully connected or unconnected completely. 3. Blown fuse or tripped breaker. 4. Needs service.	1. Plug unit in firmly. 2. Firmly push cords together until they are fully connected. 3. Check fuse or breaker in home. Replace fuse/reset breaker. 4. Take to service center or call 1-800-321-1134.
Cleaner won't pick-up or low suction	1. Paper bag not installed correctly. 2. Paper bag is full. 3. Brushroll worn. 4. Broken or worn belt.	1. Review paper bag removal and replacement - Pg. 7. 2. Remove/replace paper bag - Pg. 7. 3. Replace brushroll - Pg. 8. 4. Replace belt - Pg. 8.
Dust escaping from cleaner	1. Paper bag is full. 2. Paper bag not installed correctly.	1. Replace paper bag - Pg. 7. 2. Review paper bag removal and replacement - Pg. 7.

### ANY OTHER SERVICING SHOULD BE DONE BY AN AUTHORIZED SERVICE REPRESENTATIVE CUSTOMER SERVICE (1-800-321-1134)

In the event that further assistance is required, see your Yellow Pages for an authorized Royal® Dealer. Costs of any transportation to and from any place of repair are to be paid by the owner. The service parts used in this unit are easily replaced and readily available from an authorized Royal® Dealer or retailer. Always identify your cleaner by the model number and manufacturing code when requesting information or ordering replacement parts. (The model number appears on the bottom of the cleaner.)



**MANUAL DEL PROPIETARIO**  
Instrucciones de Funcionamiento  
y Servicio



- Por favor lea estas instrucciones con cuidado antes de usar su aspiradora vertical Commercial.
- Permítanos ayudarle a ensamblar su aspiradora o a contestar sus preguntas, llame al:

**1-800-321-1134**  
**(EE.UU. y Canadá)**  
**[www.royalvacuums.com](http://www.royalvacuums.com)**

**⚠ ADVERTENCIA:**

**El ensamble de la aspiradora puede incluir partes pequeñas. Las partes pequeñas pueden presentar riesgo de ahogamiento.**

**Para tener una referencia rápida, anote por favor la información de su aspiradora aquí.**

**No. de Modelo:** \_\_\_\_\_

**Código del Fabricante:** \_\_\_\_\_

(El código del fabricante aparece en la parte posterior e inferior de la aspiradora).

## CERDAS PARA LA LIMPIEZA DE BORDES: RETIRO Y REEMPLAZO

HERRAMIENTA REQUERIDA: DESTORNILLADOR PHILLIOPS

**ADVERTENCIA:** PARA REDUCIR EL RIESGO DE LESIONES CAUSADAS POR LAS PARTES MÓVILES, DESCONECTE LA ASPIRADORA ANTES DE CAMBIAR LA BANDA O EL CEPILLO GIRATORIO.

Para cerdas de reemplazo, por favor llame al 1-800-321-1134 o visite nuestro sitio web en [www.royalvacuums.com](http://www.royalvacuums.com) para localizar al distribuidor más cercano a su domicilio.

### REEMPLAZO DE LAS CERDAS PARA LA LIMPIEZA DE BORDES

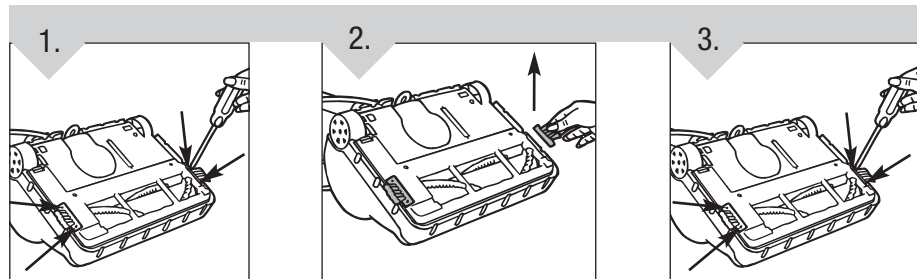

1. Quite los dos (2) tornillos de cada cerda para limpieza de bordes.

2. Retire y deseche las cerdas viejas y reemplácelas con cerdas nuevas a cada lado.

3. Coloque nuevamente los cuatro (4) tornillos para asegurarlas.

## GUIA DE SOLUCIÓN DE PROBLEMAS

**ADVERTENCIA:** PARA REDUCIR EL RIESGO DE LESIONES PERSONALES, DESCONECTE ANTES DE DAR SERVICIO

PROBLEMA	POSIBLE CAUSA	SOLUCIÓN POSIBLE
<b>La aspiradora no funciona</b>	1. El cordón eléctrico no está bien conectado en la toma de corriente.	1. Conecte el enchufe firmemente.
	2. El cordón eléctrico y el cable flexible de conexión no están bien conectados.	2. Junte ambos cables con firmeza hasta que estén bien conectados.
	3. Fusible quemado o interruptor desconectado.	3. Revise el fusible o el interruptor en casa. Reemplace el fusible / reajuste el interruptor.
	4. Necesita servicio.	4. Llévela al centro de servicio o llame al 1-800-321-1134.
<b>La aspiradora no recoge o presenta bajo pponder de succion</b>	1. Bolsa de papel no instalada correctamente.	1. Revise la forma de retiro y reemplazo de la bolsa de papel - Pág. E7.
	2. Bolsa de papel llena.	2. Retire/reemplace la bolsa de papel - Pág. E7.
	3. Cepillo giratorio desgastado.	3. Reemplace el cepillo giratorio - Pág. E8.
	4. Banda rota o desgastada.	4. Reemplace la banda - Pág. E8.
<b>Polvo escapando de la aspiradora</b>	1. Bolsa de papel llena.	1. Vacíe la bolsa de papel - Pág. E7.
	2. Bolsa de papel no instalada correctamente.	2. Revise la forma de retiro y reemplazo de la bolsa de papel - Pág. E7.

**CUALQUIER OTRO SERVICIO DEBE SER REALIZADO POR UN REPRESENTANTE AUTORIZADO DE SERVICIO AL CLIENTE (1-800-321-1134)**

En caso de necesitar más ayuda, vea en las Páginas Amarillas para encontrar a un Distribuidor Autorizado Royal®. Los costos de transporte hacia y desde el sitio de reparación serán pagados por el propietario. Las partes de repuesto utilizadas en esta unidad son de reemplazo fácil y están disponibles a través de un Distribuidor Autorizado Royal® o en otras tiendas. Siempre identifique su aspiradora por medio del número de modelo y el código de fabricación cuando pida información u ordene partes de repuesto. (El número de modelo aparece en la parte posterior de la aspiradora).

## ESTA ASPIRADORA ESTÁ DISEÑADA PARA USO COMERCIAL SOLAMENTE INSTRUCCIONES DE SEGURIDAD IMPORTANTES

Cuando use un electrodoméstico se deben seguir precauciones básicas, incluyendo las siguientes:

- **LEA TODAS LAS INSTRUCCIONES ANTES DE USAR EL APARATO.**
- **SIEMPRE SIGA ESTAS INSTRUCCIONES DE SEGURIDAD.**
- **NO DEJE LA ASPIRADORA SIN VIGILANCIA CUANDO ESTÉ CONECTADA.**
- **ADVERTENCIA: ENSAMBLE TOTALMENTE LA ASPIRADORA ANTES DE USARLA.**
- **ADVERTENCIA: LOS CORDONES, ALAMBRES Y/O CABLES SUMINISTRADOS CON ESTE PRODUCTO CONTIENEN PRODUCTOS QUÍMICOS QUE INCLUYEN PLOMO O COMPUESTOS DE PLOMO ACERCA DE LOS CUALES SE HA SABIDO EN EL ESTADO DE CALIFORNIA, PRODUCEN CÁNCER, DEFECTOS DE NACIMIENTO U OTROS DAÑOS REPRODUCTIVOS. LÁVESE LAS MANOS DESPUÉS DE SU USO.**

## ADVERTENCIA: PARA REDUCIR EL RIESGO DE INCENDIO, CHOQUE ELÉCTRICO O LESIONES:

- No deje solo el aparato cuando esté conectado. Desconéctelo de la toma de corriente cuando no lo use y antes de darle servicio.
- No lo utilice en exteriores o en superficies mojadas.
- No permita que se use como juguete. Ponga mucha atención cuando lo use un niño o cerca de niños.
- Úselo solamente como se indica en este manual. Use solamente los accesorios recomendados por el fabricante.
- No lo utilice con el cordón eléctrico o la clavija dañados. Si el aparato no trabaja como debiera, se ha caído, dañado, dejado en exteriores o caído en agua, regréselo a un centro de servicio para su inspección. Llame al 1-800-321-1134 para encontrar el centro de servicio más cercano a su domicilio.
- No tire ni lo transporte tomándole del cordón eléctrico, no utilice el cordón eléctrico como asa, no cierre la puerta sobre el cordón eléctrico, o tire del cordón eléctrico alrededor de rebordes o esquinas agudos. No pase el aparato sobre el cordón eléctrico. Mantenga el cordón eléctrico lejos de superficies calientes.
- No lo desconecte tirando del cordón eléctrico. Para desconectarlo, tome la clavija, no el cordón eléctrico.
- No tome la clavija o el aparato con las manos mojadas.
- No coloque objetos en las aperturas. No lo use con una apertura bloqueada; manténgalo libre de polvo, pelusa, pelo y cualquier cosa que pueda reducir el flujo de aire.
- Mantenga lejos de las aperturas y partes móviles, el pelo, ropa suelta, dedos y todas las partes del cuerpo.
- Apague todos los controles antes de desconectar.
- Tenga más cuidado cuando aspire escaleras.
- No lo use para aspirar líquidos inflamables o combustibles, tales como gasolina, ni lo use en áreas donde estos pudieran estar presentes.
- Siga las instrucciones de la etiqueta y las marcas que se encuentran en su aspiradora.
- Use solamente una extensión eléctrica de 3 cables SJT, calibre 17 o mayor con

esta aspiradora. Utilizar un cordón eléctrico de diferente tipo o AWG puede provocar un mayor riesgo de incendio o choque eléctrico.

- Mantenga lejos de su cara y cuerpo la manguera, lanzas y otras aperturas. Mantenga sus manos, pies, pelo y ropa lejos de las partes móviles; especialmente del cepillo giratorio.
- No use la aspiradora sin tener en su sitio la bolsa y los filtros.
- No aspire objetos que estén quemándose o emitiendo humo, tales como cigarrillos, cerillos o cenizas calientes.
- Conéctela solamente a una toma de corriente conectada a tierra. Vea las instrucciones para conectar a tierra.

## GUARDE ESTAS INSTRUCCIONES

### MANTENIMIENTO:

**ADVERTENCIA: PARA REDUCIR EL RIESGO DE LESIONES PERSONALES, DESCONECTE ANTES DE DAR SERVICIO.**

El mantenimiento apropiado de su aspiradora le asegura una limpieza efectiva continua.

1. Use siempre partes de repuesto genuinas Royal®.
2. Cambie la bolsa de papel con frecuencia.
3. De vez en cuando retire el cepillo giratorio y limpie los residuos de las tapas finales para permitir la rotación uniforme del cepillo.

## INSTRUCCIONES DE CONEXIÓN A TIERRA

Este aparato debe tener conexión a tierra. En caso de avería o mal funcionamiento, la conexión a tierra proporciona una ruta de menor resistencia para corriente eléctrica a fin de reducir el riesgo de choque eléctrico. Este aparato está equipado con un cable que tiene un conductor de conexión a tierra del equipo y una clavija de conexión a tierra. La clavija debe enchufarse en una toma de corriente apropiada correctamente instalada y con conexión a tierra, según todos los códigos y disposiciones locales.

**ADVERTENCIA:** Una conexión incorrecta del conductor de conexión a tierra del equipo puede resultar en un riesgo de choque eléctrico. Comuníquese con un electricista cualificado o con el técnico de servicio si no está seguro si la toma de corriente tiene una buena conexión a tierra. No modifique la clavija proporcionada con el aparato - si ésta no encaja en la toma de corriente, solicite a un electricista cualificado la instalación de una toma de corriente apropiada.

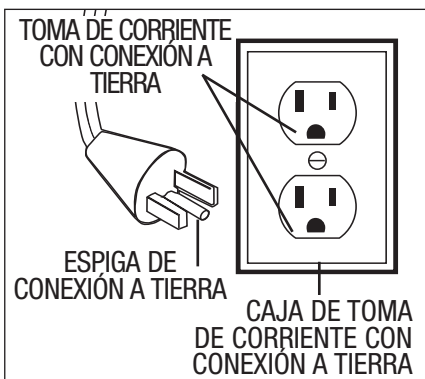

Este aparato está diseñado para uso en un circuito nominal de 120 voltios y tiene una clavija con conexión a tierra parecida a la clavija ilustrada en el diagrama. Asegúrese de que el aparato esté conectado a una toma de corriente que tenga la misma configuración que la clavija. No se debe usar un adaptador con este aparato.

## BANDA Y CEPILLO: QUITAR Y REEMPLAZAR

HERRAMIENTA REQUERIDA: DESTORNILLADOR PHILLIOPS

**ADVERTENCIA:** PARA REDUCIR EL RIESGO DE LESIONES CAUSADAS POR LAS PARTES MÓVILES, DESCONECTE LA ASPIRADORA ANTES DE CAMBIAR LA BANDA O EL CEPILLO GIRATORIO.

ESTILO DE BANDA

18

Para el reemplazo de la banda Estilo 18 por favor llame al 1-800-321-1134 o visite nuestro sitio web [www.royalvacuums.com](http://www.royalvacuums.com) para localizar al distribuidor más cercano a usted.

### PARA QUITAR LA BANDA USADA

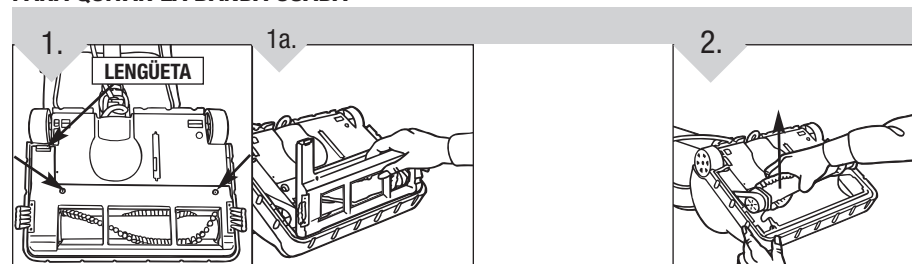

Dé vuelta la aspiradora. La base debe quedar plana y mirando hacia arriba. Para retirar la protección de la boquilla, quite los dos (2) tornillos cerca de las ruedecillas (Diagrama 1). Suelte la protección de la boquilla tirando de la lengüeta hacia el frente de la aspiradora. Gírela hacia arriba para levantarla (Diagrama 1a).

Asegúrese que la banda está fuera del eje del motor. Levante y retire el cepillo giratorio. Deseche la banda vieja.

### COLOCACIÓN DE LA BANDA NUEVA

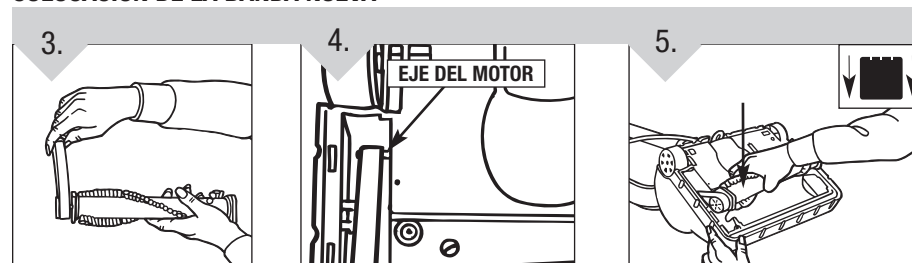

Deslice el cepillo giratorio por la banda. Coloque la banda en el área sin cerdas del cepillo giratorio.

Enrolle la banda alrededor del eje del motor.

Una vez que la banda nueva está puesta en su lugar, tire del cepillo giratorio y deslícelo dentro de la boquilla asegurándose que las tapas finales estén en la orientación correcta (inserción). Gire el cepillo giratorio de forma manual para asegurarse que la banda esté alineada apropiadamente.

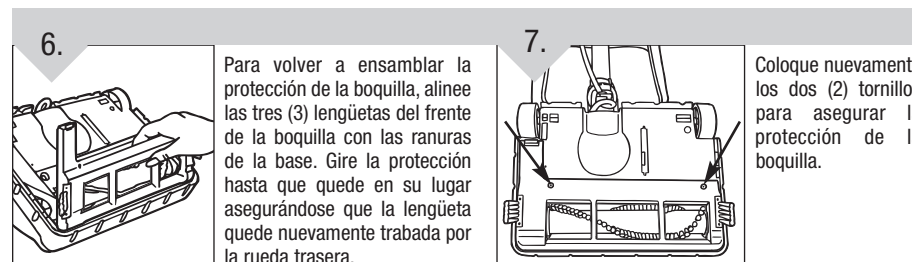

Para volver a ensamblar la protección de la boquilla, alinee las tres (3) lengüetas del frente de la boquilla con las ranuras de la base. Gire la protección hasta que quede en su lugar asegurándose que la lengüeta quede nuevamente trabada por la rueda trasera.

Coloque nuevamente los dos (2) tornillos para asegurar la protección de la boquilla.

## CÓMO FUNCIONA: CONTINUACIÓN

### ALMACENAMIENTO DEL CORDÓN

4.

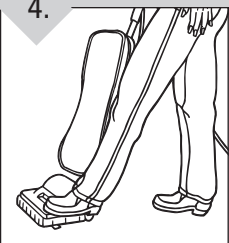

Incline la aspiradora hacia atrás antes de comenzar a aspirar. Al mismo tiempo con el pie presione la boquilla contra la alfombra.

5.

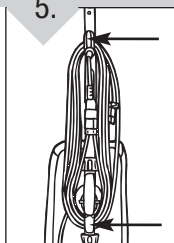

Para guardar el cordón eléctrico de forma prolija, enróllelo en los ganchos superior e inferior en la parte posterior de la aspiradora.

### BOLSA DE PAPEL: QUITAR Y REEMPLAZAR

**ADVERTENCIA:** Para reducir el riesgo de lesiones causadas por las partes móviles, desconecte antes de dar servicio.

**NOTA:** La aspiradora *DEBE* tener la bolsa de papel en su sitio en todo momento.

**TABLETAS AROMATIZADAS** (Opcional): : Mientras aspira, las tabletas aromatizadas dejan su casa con un aroma limpio y fresco eliminando el olor a aire viciado. Las tabletas no son tóxicas y están formuladas para que duren el mismo tiempo que las bolsas de papel desechables. **CÓMO USARLAS:** Retire una tableta aromatizada de la envoltura y colóquela directamente en la bolsa de papel desechable. Agregue una nueva tableta cada vez que cambia la bolsa de papel.

TIPO DE BOLSA

**B**

Para el reemplazo de la bolsa Tipo B, por favor llame al 1-800-321-1134 o visite nuestro sitio web [www.royalvacuums.com](http://www.royalvacuums.com) para localizar al distribuidor más cercano a usted.

### SACAR LA BOLSA LLENA

1.

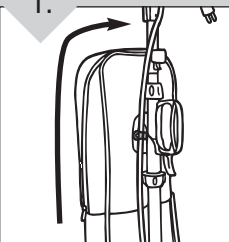

Abra la cremallera de la bolsa exterior.

2.

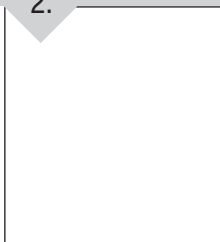

Coloque la mano en la parte superior de la bolsa de tela y tome la parte superior del collar de la bolsa de papel. Tire del collar retirándolo del tubo de polvo. Deseche la bolsa de papel usada.

### INSTALAR UNA BOLSA NUEVA

1.

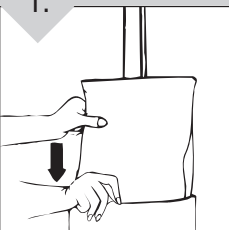

Coloque la bolsa de papel adentro de la bolsa de tela exterior. Asegúrese de que la bolsa de papel esté totalmente extendida adentro de la bolsa de tela.

2.

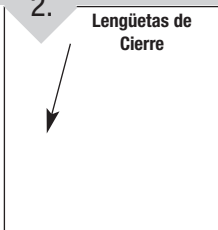

Empuje el collar de la bolsa de papel en el tubo de polvo pasando las lengüetas levantadas en los costados del tubo para asegurarse que la bolsa esté fija en su lugar.

3.

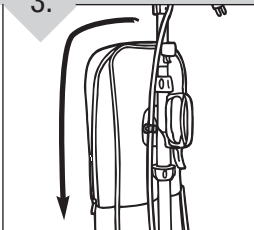

Cierre por completo la cremallera de la bolsa de tela exterior.

## FELICITACIONES

Usted es ahora el orgulloso propietario de una aspiradora vertical Commercial de Royal®. Confiamos en que su nueva adquisición le ofrecerá muchos años de satisfacción.

Nuestra compañía diseñó y desarrolló este producto teniéndolo a usted en mente.

Estamos muy orgullosos de nuestros productos y esperamos que usted esté igualmente satisfecho con su calidad y rendimiento.

Gracias por su apoyo a los productos Royal®. Visite nuestro sitio Web en [www.royalvacuums.com](http://www.royalvacuums.com)

## ÍNDICE

Instrucciones de seguridad . . . . .	Página E2, E3
Características . . . . .	Página E5
Cómo ensamblar. . . . .	Página E6
Cómo funciona . . . . .	Página E6
Bolsa de papel: quitar y reemplazar . . . . .	Página E7
Banda y cepillo: quitar y reemplazar . . . . .	Página E8
Cerdas para la limpieza de bordes: quitar y reemplazar . . . . .	Página E9
Guía de solución de problemas . . . . .	Página E9

## GARANTÍA LIMITADA

Royal Appliance Mfg. Co. garantiza al consumidor que esta aspiradora no tiene defectos ni de material ni de mano de obra. La garantía comienza en la fecha de compra original. Vea la caja para información de la duración de la garantía y guarde el recibo de compra original para hacer válido el inicio del período de garantía.

En caso que la aspiradora muestre algún defecto dentro del período de garantía, repararemos o reemplazaremos de manera gratuita cualquier parte defectuosa. La máquina completa debe ser enviada con porte pagado a cualquier Estación Autorizada ROYAL® de Ventas y Servicio de Garantía. Por favor incluya una descripción completa del problema, fecha de compra, copia del recibo de compra original y su nombre, domicilio y número de teléfono. Si no se encuentra cerca de una Estación de Garantía, llame a la fábrica para pedir asistencia en los EE.UU. y CANADÁ: 1-800-321-1134. Use solamente partes de repuesto genuinas Royal®.

La garantía no incluye el desgaste anormal, daño como resultado de un accidente o del uso no adecuado de la aspiradora. Esta garantía no cubre los cepillos, bandas planas, bolsas, filtros o daño al ventilador. Esta garantía no cubre reparaciones no autorizadas. Esta garantía le confiere derechos legales específicos y podría haber otros derechos también. (Los otros derechos varían de Estado a Estado en los EE.UU.)

**IMPORTANTE: USE SOLAMENTE PARTES DE REPUESTO GENUINAS ROYAL®.**  
**NOTA: REGRESE LA TARJETA DE GARANTÍA PARA REGISTRAR SU ASPIRADORA.**

## CARACTERÍSTICAS

### PARTE FRONTAL

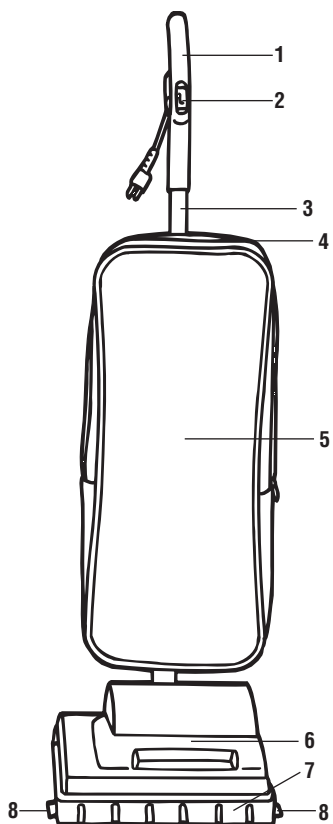

### PARTE FRONTAL

1. Empuñadura del asa
2. Interruptor Encendido / Apagado
3. Asa Superior
4. Cremallera
5. Bolsa de Tela Exterior
6. Boquilla
7. Parachoques
8. Cerdas para la limpieza de bordes

### EXTENSIÓN ELÉCTRICA

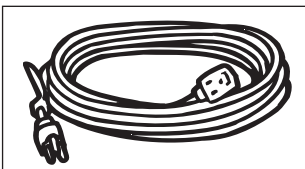

### PARTE POSTERIOR

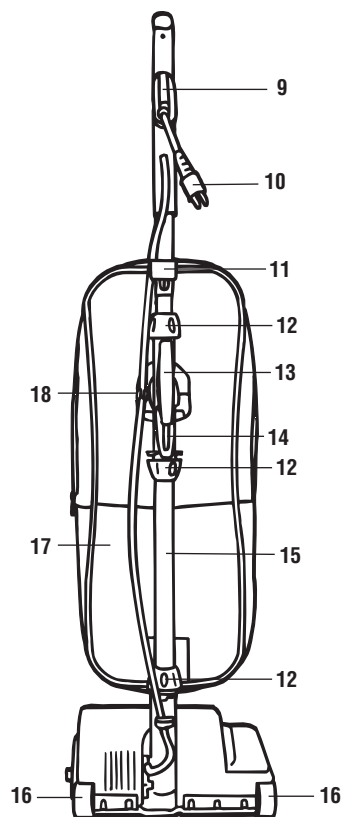

### PARTE POSTERIOR

9. Gancho superior para el cordón
10. Cable flexible de conexión
11. Seguro del cordón
12. Collares
13. Asa de transporte
14. Gancho inferior para el cordón
15. Asa inferior
16. Ruedas
17. Cavity de la bolsa
18. Guía del Cordón Eléctrico

## CÓMO ENSAMBLAR

**NOTA:** Para garantizar un funcionamiento apropiado de la aspiradora, verifique que la junta tórica esté en su sitio y ajuste todos los collares.

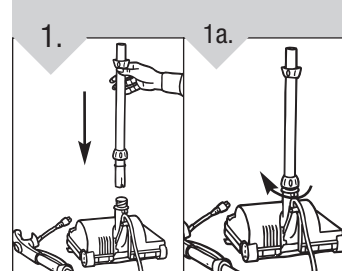

Para fijar el asa inferior, alinéela con la abertura de la boquilla en la base de la aspiradora (Diagrama 1). Junte ambas partes con firmeza y gire la perilla en sentido horario para ajustarla (Diagrama 1a).

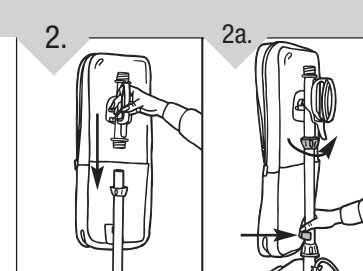

Para colocar la bolsa, empuje el asa con firmeza en el asa inferior (Diagrama 2). Gire la perilla superior en sentido antihorario para ajustarla y trabe el seguro de la bolsa en el asa inferior (Diagrama 2a).

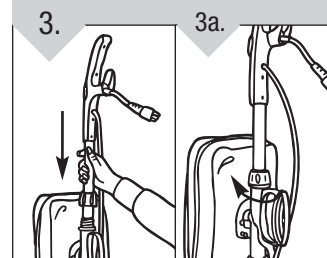

Para fijar el asa superior, alinéela con la sección intermedia de la aspiradora y empújela con firmeza para que quede en su lugar (Diagrama 3). Gire la perilla en sentido horario para ajustarla (Diagrama 3a).

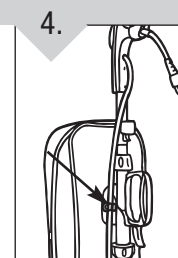

Para mantenerlo fuera del paso mientras aspira, encájelo en la abrazadera para guardarlo que está en la parte posterior del asa superior.

## CÓMO FUNCIONA

**ADVERTENCIA:** ENSAMBLE TOTALMENTE ANTES DE USARLA

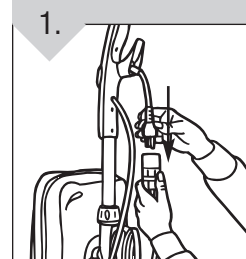

Enchufe la extensión eléctrica en el cable flexible de conexión asegurándose que ambos extremos estén bien conectados.

**NOTA:** Use solamente una extensión eléctrica de 3 cables SJT, calibre 17 o mayor con esta aspiradora. Utilizar un cordón eléctrico de diferente tipo o AWG puede provocar un mayor riesgo de incendio o choque eléctrico.

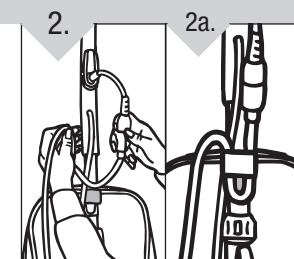

Para evitar que los cordones se separen mientras aspira, forme un aro con la extensión eléctrica y páselo por la abertura en la parte superior del seguro del cordón (Diagrama 2). Deje que el cable pase por el gancho en la parte inferior del seguro del cordón (Diagrama 2a). Luego tire del extremo largo de la extensión eléctrica para que no quede el cable flojo.

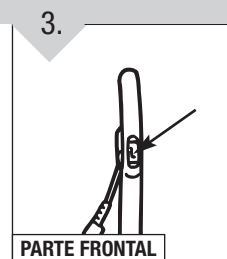

Conecte la extensión eléctrica en la toma de corriente. Mueva el interruptor a la posición de ENCENDIDO.